

Taittosokkelijalan ja sokkelin asennusohje

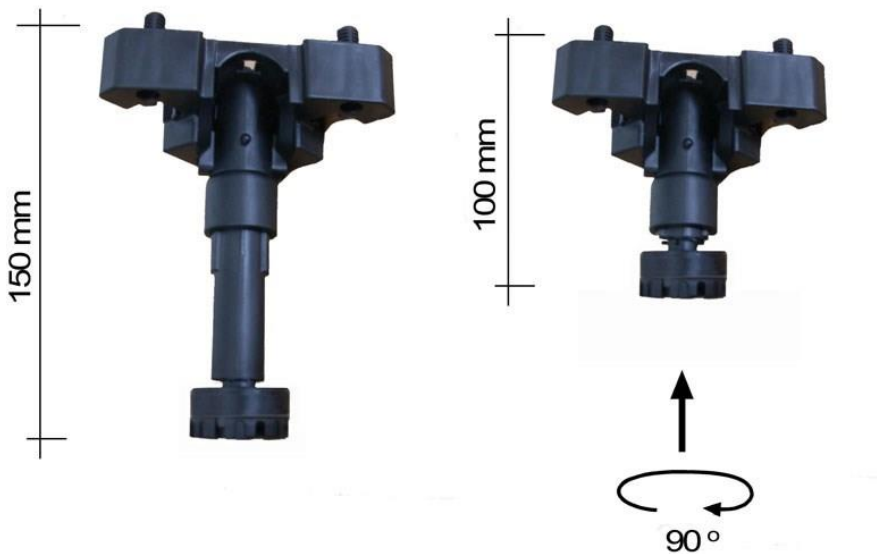

Sokkelijalka on kuljetusasennossaan käännetty sivuun suojaamaan kaapin pohjaa.

Aloittaessasi asennusta käännä sokkeli pystyyn ja napauta se pohjaan, jolloin jalka lukittuu pystyasentoon. Jalka on tämän jälkeen matalammassa asetuksessa joka sopii säätöön kun tasopinta halutaan n. 85cm korkeuteen. Muutettaessa jalka korkeampaan asentoon: vedä jalka osa kokonaan ulos ja paina se 90astetta eri asennossa sisään jolloin jalka jää pidemmäksi. Tämä pitempi asento on tarkoitettu 90cm vakiokorkeudelle mitoitetulle pöytätasolle sekä korkeammalle (16cm) sokkelille.



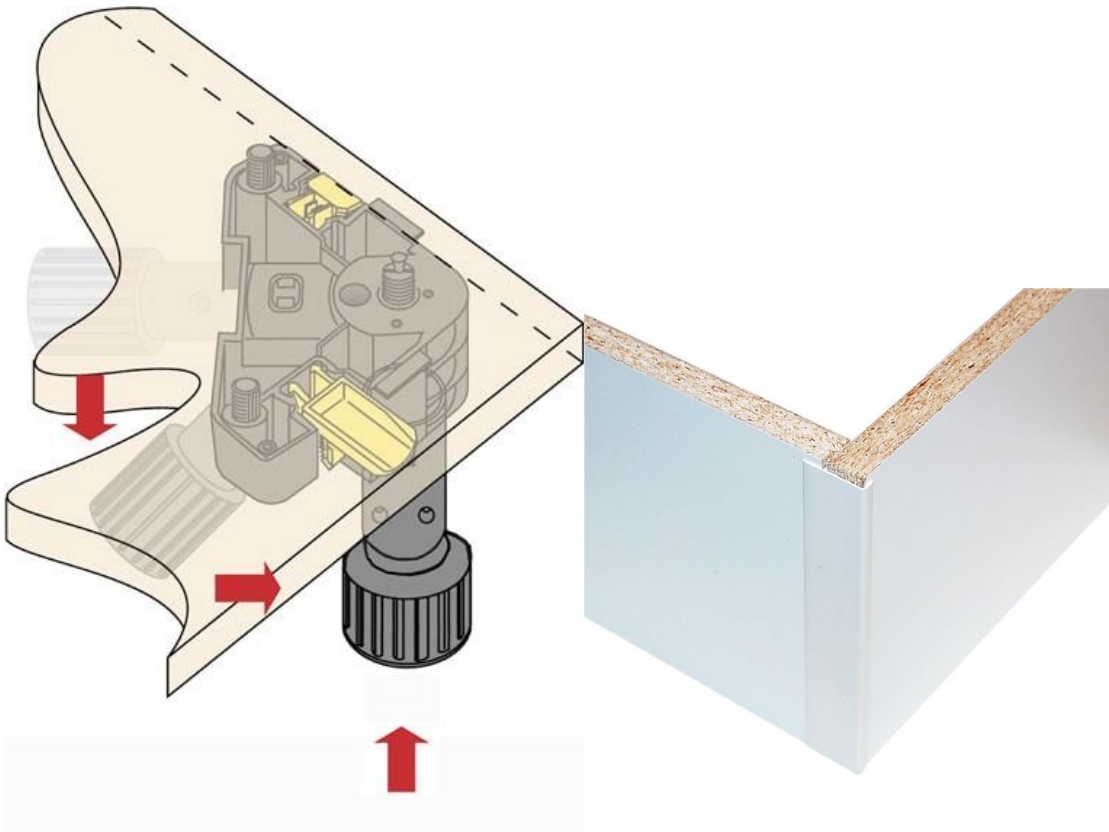

Sokkelijalan yläosaan kiinnitetään painamalla sokkelin kiinnitysklipsit. Kaappien etupuolen sokkeliä varten valkoinen alaspäin puristava klipsi ja sivusokkeleita varten musta tarranauhalla varustettu klipsi. Käytä sokkelilevyjen nurkkaliitoksissa muovista nurkkakappaletta.

Huomioi sokkelijalkojen säätämässä lattian mahdollinen kaltevuus/epätasaisuus ja jätä varaa sokkelilevyjen muotoilulle ja kaventamiselle jos tarvetta ilmenee.

